



SFK-61D: 螺纹 / SFK-61F: 法兰

# SFK-61 D/F

## 自由浮球式蒸汽疏水阀

### 热静力式空气排放

### 总特征

自由浮球式蒸汽疏水阀内部没有任何杠杆或接头。浮球是唯一的活动构件。该类蒸汽疏水阀中使用的浮球采用优质不锈钢制成，尺寸公差非常低。

产品结构	优点
单个活动构件	易维修、配件更换成本低
便于开启的阀盖	无需从蒸汽主管上拆卸即可维修
具有高表面精度的不锈钢浮球	抗腐蚀、使用寿命长
排水阀嘴	单独工作而不受干扰
浮球通过自由旋转来开启阀嘴	快速排放冷凝水
浮球 / 阀嘴关联	不受背压影响
阀嘴始终位于液位以下	防止蒸汽泄漏
内置热静力排气元件	设备启动迅速、防止空气绑
内置过滤器	防止疏水阀内部污染
防汽锁装置	防止蒸汽锁、提高系统运行效率

### 自由浮球式蒸汽疏水阀的优点

1. 设备和安装成本低
2. 设计紧凑、节约空间
3. 内置过滤器
4. 表面均匀磨损
5. 单个活动构件的故障可能性小
6. 维修成本低
7. 耐水锤性良好

# SFK-61 D/F 自由浮球式蒸汽疏水阀

## 产品明细

阀体和阀盖	AISI 316 不锈钢
内部零件和浮球	不锈钢
连接类型	螺纹、法兰、焊端
连接方向	水平
最大工作压力	16 bar
最大工作温度	220 °C
最大压差	P 4,5/8/10/13 bar

## 工作原理

当蒸汽进入疏水阀时，夹带的冷空气先从排气阀口排出。随后，冷凝水进入蒸汽疏水阀，浮力使浮球上升，从而打开排水阀嘴，使冷凝水排出。由于冷凝水的排放，设备（热交换器等）已达到较高的工作温度。此时，冷凝水和蒸汽一起进入疏水阀，受热的空气使排气阀口关闭，从而阻止蒸汽逸出。此后，浮球可根据流量自行调节。

为防止蒸汽疏水阀中的蒸汽泄漏，除金属-金属连接可提供密封性外，排水阀嘴上维持的水位也可提供良好的水封。

## 旁通管线选择

对于滚筒干燥机上的冷凝水排放，需要在疏水阀上方建立旁通管线，使得蒸汽在进入疏水阀之前被排出，以防止发生蒸汽锁。

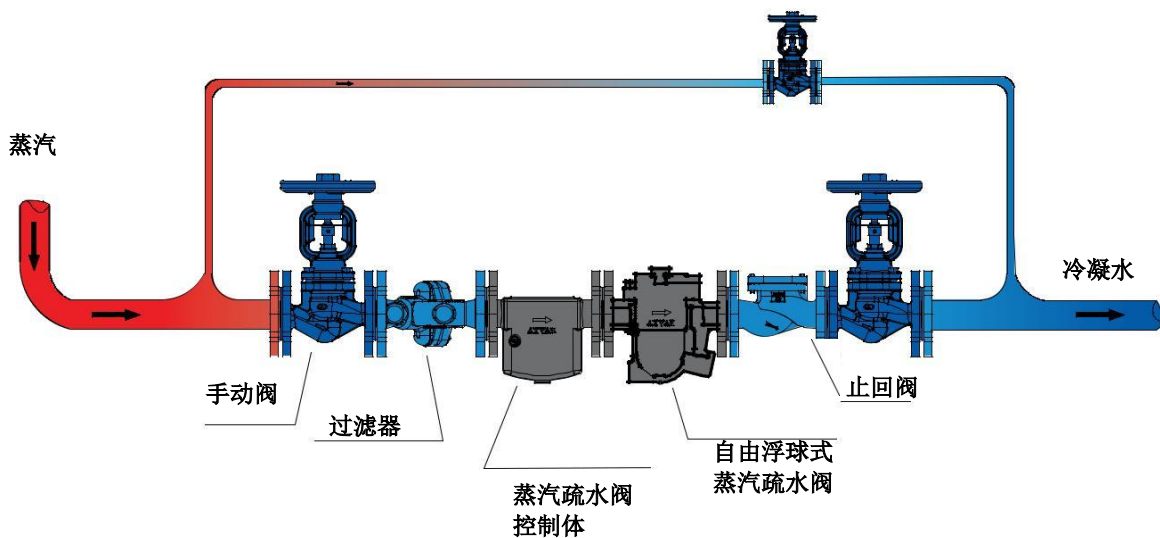
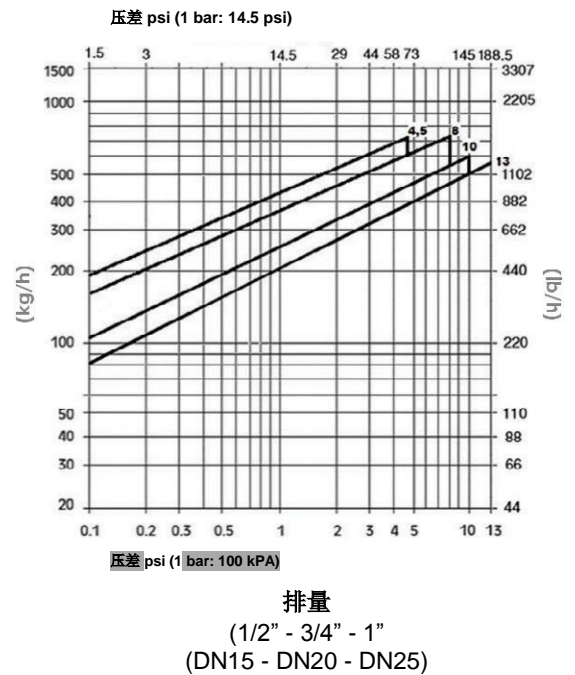

# SFK-61 D 自由浮球式蒸汽疏水阀

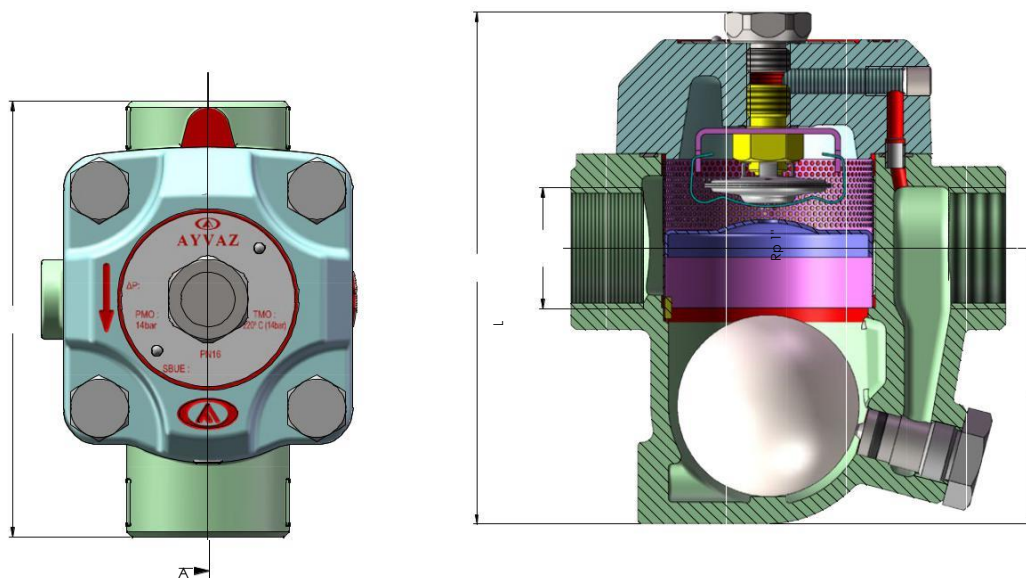

DN (mm)	A	B	L
15	134	73,5	120
20	134	73,5	120
25	141	76	120

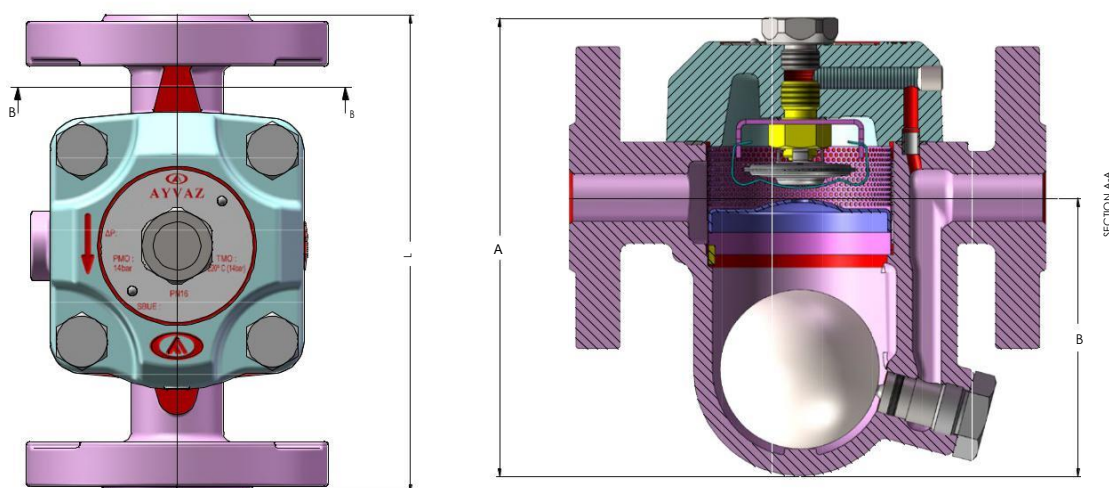

DN (mm)	A	B	L
15	144	87,5	150
20	152	93,5	150
25	169	98	160

# SFK-61 D/F 自由浮球式蒸汽疏水阀

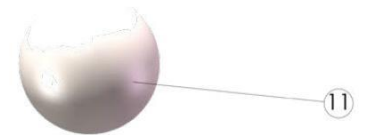
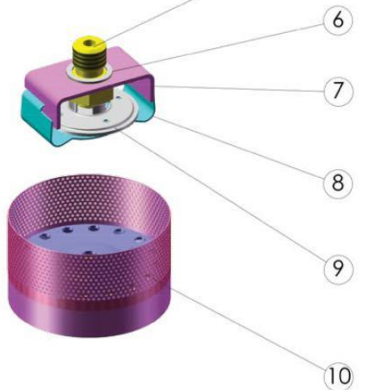
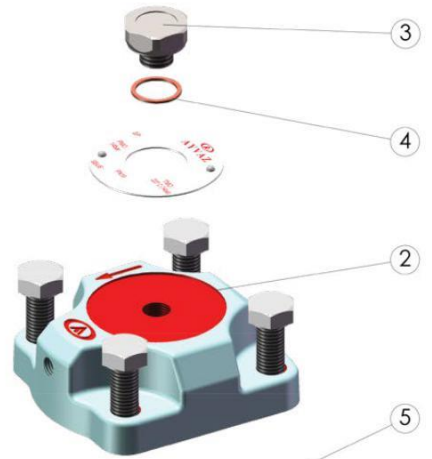
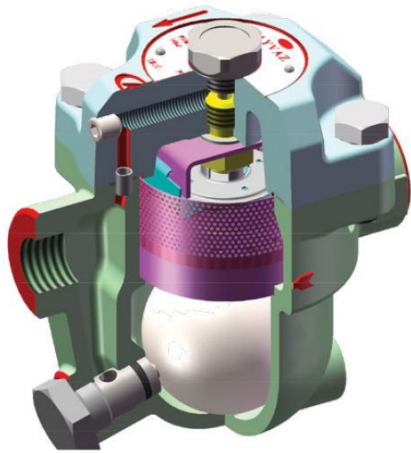

零件列表		
No	零件名称	材料
1	阀体	不锈钢
2	阀盖	不锈钢
3	阀帽	AISI 304 不锈钢
4	阀帽垫片	铜
5	液囊底座	AISI 304 不锈钢
6	阀座垫片	AISI 304 不锈钢
7	热静力装置下部	AISI 304 不锈钢
8	热静力装置上部	AISI 301L 不锈钢
9	热静力液囊	不锈钢
10	过滤器	AISI 304 不锈钢
11	浮球	AISI 304 不锈钢
12	阀盖垫片	石墨
13	O 型环	氟橡胶
14	阀嘴	AISI 431 不锈钢
15	阀嘴垫片	铜
16	阀嘴螺帽	不锈钢

## SFK-61 自由浮球式蒸汽疏水阀



### HEAD OFFICE - FACTORY

Atatürk Sanayi Bölgesi Hadımköy Mahallesi Mustafa İnan Caddesi No: 44 Arnavutköy - İSTANBUL  
Tel: +90 212 771 01 45 (pbx) | Fax: +90 212 771 47 27  
info@ayvaz.com | www.ayvaz.com

#### **Cona Caserta/Italy**

Tel: +39 0823 187 3988  
rmolaro@ayvaz.com

#### **Ayvaz Germany Viernheim/Germany**

Tel: +49 62046014399  
germany@ayvaz.com

#### **Ayvaz Ukraine Kiev/Ukraine**

Tel: +380 44 390 57 57  
info@ayvaz.com.ua

#### **Tricorr Warsaw/Poland**

Tel: +48 530 030 810  
+48 533 603 335  
tricorr@tricorr.eu

#### **Ayvaz Azerbaijan Baku/Azerbaijan**

Tel: +99 (455) 579-84-32  
ahayatov@ayvaz.com

#### **Ayvaz Egypt Cairo/Egypt**

Tel: +20 122 819 78 29  
andrew.eid@ayvaz.com

#### **Ayvaz Gulf Dubai/U.A.E**

Tel: +971 563550822  
+971 501306871  
mideast@ayvaz.com

#### **Ayvaz China Ningbo/China**

Tel: +86 152 5830 7361  
msahin@ayvaz.com

#### **Ayvaz Kazakhstan LLP Almaty/Kazakhstan**

Tel: +7 (727) 327 97 57  
info\_kz@ayvaz.com

#### **Ayvaz N Ispirih/Bulgaria**

Tel: +359 8431 27 32  
office@ayvaz-n.eu

#### **Ayvaz Serbia Belgrade/Serbia**

Tel: +381 61 658 70 52  
yakbiyik@ayvaz.com

#### **Ayvaz Vietnam HCMC/Vietnam**

Tel: +84 89 8508345  
ggursoy@ayvaz.com

#### **Ayvaz Americas Rhode Island/USA**

Tel: +1 401 737 8380  
americas@ayvaz.com